

RANDON[®]

ARGENTINA

SEMIRREMOLQUE

TANQUE DE COMBUSTIBLES

3 EJES



52 TN. PBTC

SEMIREMOLQUE

TANQUE ACERO AL CARBON 3 EJES JUNTOS

TANQUE RANDON

LA MEJOR OPCION DEL MERCADO

Aplicaciones : Transporte de gasolina, etanol, diesel, entre otros.



DESCRIPTIVO

CHASIS:

- Cuerpo auto soportante, vigas en perfil "I";
- Levante neumático en el 1º eje.
- 13 llantas de 8.25 x 22.5" de Aluminio;
- Ejes con suspensión neumática SUSPENSYS.
- Patas de apoyo marca JOST;
- Perno rey de 2" marca JOST;
- Acople para tracto camión 6x2;
- Instalación eléctrica 24v LED;
- Instalación neumática de dos líneas;
- Porta auxilio doble frontal;
- Paragolpes móvil ;
- Guardabarros envolvente de plástico con parabarro anti-spray;
- Protector laterales en aluminio;
- Sistema de frenos EBS con ABS, RSS y balanza de control por eje marca WABCO
- Pulmones de 30", zapatas "Q-Plus" de 16½ x 8

CAJA DE CARGA:

- Modelo: Cilíndrica acero al carbón;
- Compartimientos: 07 (Siete) (7+6+6+6+6+6+6);
- Válvula de fondo: Con 7 válvulas de fondo de 4"
- Válvula de Salida: Con 7 Válvulas API 6"
- Pasamano: Con pasillo y pasamanos retráctiles en ambos lados.

DESCARGA:

- Descarga: Boton loading lateral derecha central con recuperador de vapor;
- Válvula de fondo de accionamiento neumático;
- 7 salidas de 4" centrales (lado derecho);

PINTURA POLIURETANICA:

- Chasis: Negro - Ecoat + Top Coat, tecnología Duratech®
- Caja de carga: Gris YPF, Tecnología Duratech®

ACCESORIOS:

- Cajón de herramientas;
- Cajón de víveres;
- Tanque de agua;
- Soporte patente doble;
- Llave de rueda;
- Escalera de inspección trasera;
- Matafuegos;
- 1 manguera y porta manguera;

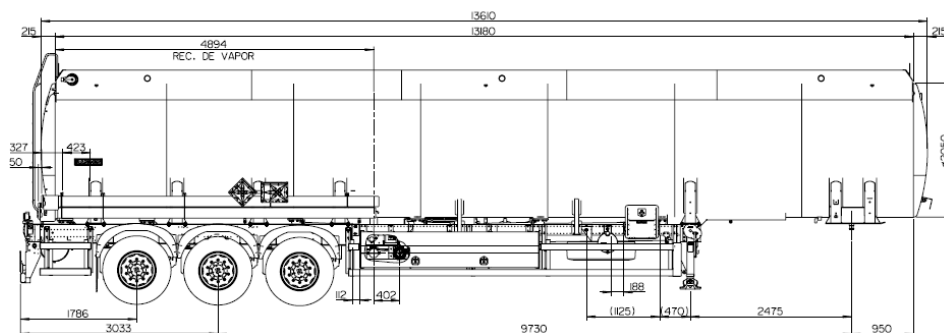
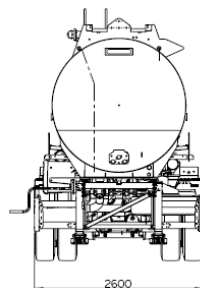

Especificaciones	Unidad	Dimensiones
Largo total	m	13,610
Ancho total	m	2,6
Alto total	m	3,842
Largo tanque	m	13,18
Posición perno rey	m	0,9
Distancia de la pata de apoyo	m	2,47
Tara estimada con cubiertas	Tn	9,50
Carga técnica	m3	43
PBTC	Tn	52

CENTROCAM S.A. - CONCESIONARIO OFICIAL

Colectora AU9.Córdoba-Rosario KM 562.-Villa María - Córdoba . Teléfonos: 0353- 4507385/6.

E - Mail: ventas1@centrocamsa.com.ar / ventas2@centrocamsa.com.ar

www.centrocamsa.com.ar

Facebook: randon.centrocama - Instagram: @randon.centrocama

