

**RANDON**<sup>®</sup>

ARGENTINA

SEMIRREMOLQUE

CARGA SECA



*Imagen ilustrativa*

**55,5 TN. PBTC**

# SEMIRREMOLQUE

## CARGA SECA

# CARGA SECA RANDON

LA MEJOR OPCION DEL MERCADO

Aplicaciones: Ideal para el transporte de cargas paletizadas, cargas secas y general.



### DESCRIPTIVO

#### CHASIS:

- Largueros de acero estructural perfil "I", travesaños pasantes "Ala Delta";
- 1º Eje direccional con aro JOST, con suspensión neumática;
- Ejes traseros distanciados suspensión neumática, marca SUSPENSYS;
- Nueva Trasera Randon Línea "R";
- Levante neumático en el 1º eje con sensor de carga automático;
- Piso antideslizante de 4,75 mm;
- 12 amarres portacontenedores;
- 12 porta estacas;
- Argollas de sujeción de carga;
- 13 Llantas de 9x22.5";
- Paragolpes rebatible;
- Porta auxilio doble;
- Guardabarros envolvente de plástico con parabarro anti-spray;
- Instalación eléctrica LED de 24V;
- Instalación neumática de dos líneas. Válvulas relé, alivio y liberación;
- Frenos MASTER. Pulmones de 30", zapatas "Q-Plus" de 16.1/2x8", Con EBS (ABS, RSS, balanza por eje, Etc.)

#### CAJAS DE CARGA:

- Construcción en chapa de acero al carbón, con soldadura MIG/MAG;
- Barandas volcables y rebatible de 0,80 M;
- Cadenas sujetadoras con tensionadores;
- Parantes removibles y articulables;
- Defensa frontal de 1,20 M;
- Puerta trasera volcables y rebatible de 0,80 M;
- Arcos reforzados en pecho y trasera;

#### PINTURA POLIURETANICA:

- Caja de carga: Blanco Randon;
- Chasis: Negro Preto Parts;

#### ACCESORIOS:

- Cajón de víveres;
- Cajón de herramientas;
- Cajón de lona;
- Tanque de agua;
- Cubre ciclista de aluminio;
- Llave de rueda;
- Malacates;

	Especificaciones	Unidad	Dimensiones		
A	Largo total	m	13,50	14,50	15,30
B	Largo interno	m	13,45	14,45	15,25
C	Ancho externo	m	2,60		
D	Ancho interno	m	2,50		
E	Distancia entre ejes	m	2,50		
F	Distancia de la pata de apoyo	m	2,30		
G	Posición perno rey	m	1,60		
H	Altura de plataforma	m	1,41		
	Altura barandas	m	0,80		
	Capacidad nominal	Pallets	26	28	30
	Tara estimada	Tn.	8,6	9	9,2
	PBTC	Tn.	55,5		

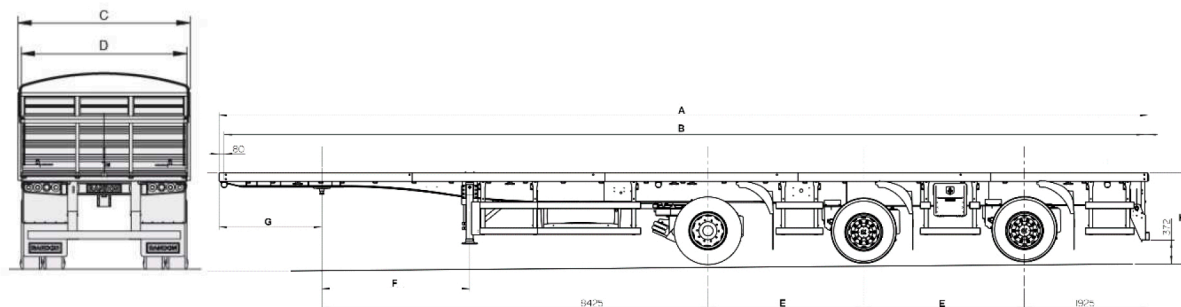

### CENTROCAM S.A. - CONCESIONARIO OFICIAL

Colectora AU9.Córdoba-Rosario KM 562.-Villa María - Córdoba . Teléfonos: 0353- 4507385/6.

E - Mail: [ventas1@centrocamsa.com.ar](mailto:ventas1@centrocamsa.com.ar) / [ventas2@centrocamsa.com.ar](mailto:ventas2@centrocamsa.com.ar)

[www.centrocamsa.com.ar](http://www.centrocamsa.com.ar)

Facebook: [randon.centrocam](https://www.facebook.com/randon.centrocam) - Instagram: [@randon.centrocam](https://www.instagram.com/randon.centrocam)

